

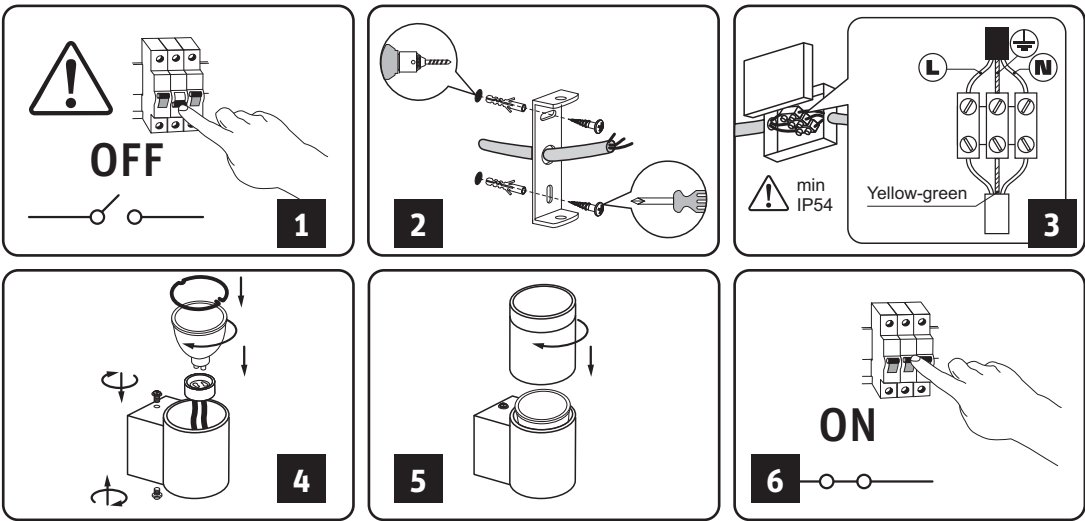

USER MANUAL | ІНСТРУКЦІЯ КОРИСТУВАЧА | INSTRUKCJA OBSŁUGI | UŽIVATELSKÁ PŘÍRUČKA | POUŽIVATELSKÁ PŘÍRUČKA | UPORABNIŠKI PRIROČNIK | FELHASZNÁLÓI KÉZIKÖNYV | MANUAL DE UTILIZARE | РЪКОВОДСТВО ЗА ПОТРЕБИТЕЛЯ | KORISNIČKI PRIRUČNIK | MANUAL I PĚRĐORUESIT | ΕΓΧΕΙΡΙΔΙΟ ΧΡΗΣΤΗ | BENUTZERHANDBUCH | GEBRUIKERSHANDLEIDING | MANUEL DE L'UTILISATEUR | MANUAL DEL USUARIO | MANUALE DELL'UTENTE | VARTOTOJO VADOVAS | LIETOTĀJA ROKASGRĀMATA | KASUTUSJUHEND

INDEX VL-AR091B



INDEX VL-AR092B

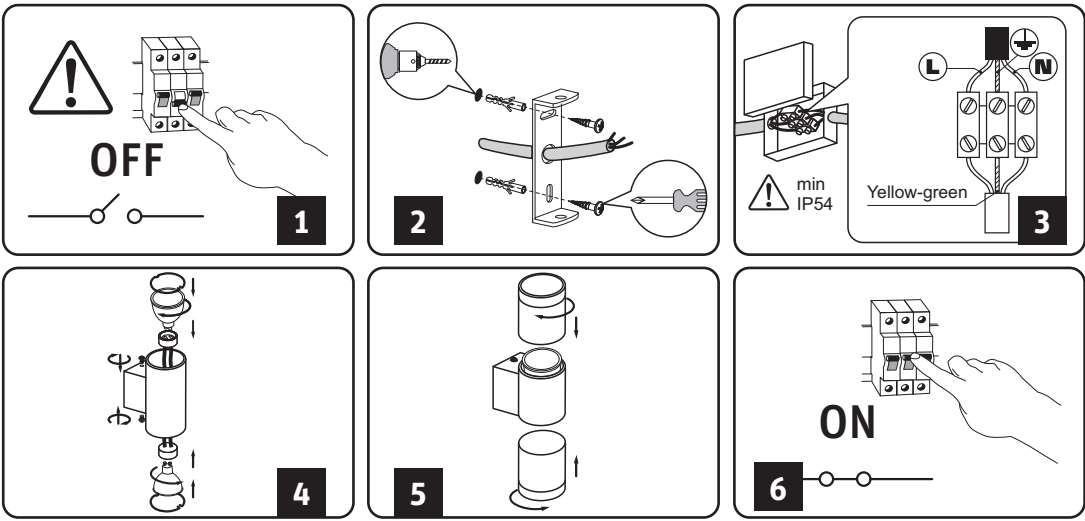

(EN)

The luminaire is intended for use only with LED lamps. The maximum power and type of compatible lamps are indicated on the packaging. The lamp is not included. Installation and connection should only be performed by a qualified person.

Product material: Aluminium. Class of protection against electric shock: I. Class of protection against dust and moisture: IP54 (protection against dust and water splashes from all directions).

Maintenance of the product and replacement of lamps should only be carried out with the power off. Clean only with soft and dry cloths. The use of liquids and abrasive materials is prohibited.

(UA)

Світильник призначений для використання тільки зі світлодіодними лампами. Максимальна потужність і тип сумісних ламп вказані на упаковці. Лампа не входить до комплекту. Монтаж та підключення мають виконуватися тільки кваліфікованою особою.

Матеріал виробу: Алюміній. Клас захисту від ураження електричним струмом: I. Клас захисту від пилу та вологи: IP54 (повний захист від пилу та від бризок води).

Догляд за виробом та заміну ламп слід проводити лише за викликаного живлення. Чистити тільки м'якими і сухими тканинами. Забороняється використання рідин і абразивних матеріалів.

Виріб відповідає вимогам: ДСТУ EN IEC 61000-3-2:2019, ДСТУ EN 61000-3-3:2017, ДСТУ EN IEC 60598-1:2022, ДСТУ EN IEC 60598-2-1:2022, ДСТУ EN 62493:2022, ДСТУ EN 62321:2014, ДСТУ EN 50581:2014.

Зберігати при температурі від -25°C до +50°C, у сухому приміщенні та без потрапляння прямих сонячних променів.

Протягом гарантійного терміну несправний продукт можна обміняти або повернути з підтвердженням покупки та збереженням усіх компонентів і аксесуарів. Гарантія не поширюється на виріб, якщо:

- Виріб має сліди механічних пошкоджень;
- На провідниках є ознаки короткого замикання;
- Упаковка відсутня, або її стан не дозволяє безпечно транспортувати світильник;
- Виріб пошкоджено внаслідок форс-мажорних обставин.

(PL)

Oprawa przeznaczona jest do współpracy wyłącznie z żarówkami LED. Maksymalna moc i typ kompatybilnych lamp jest podana na opakowaniu. Lampa nie jest dołączona do zestawu. Instalacja i podłączenie powinny być wykonane wyłącznie przez wykwalifikowaną osobę.

Materiał produktu: aluminium. Klasa ochrony przed porażeniem prądem elektrycznym: I. Klasa ochrony przed kurzem i wilgocią: IP54 (ochrona przed kurzem i bryzgami wody ze wszystkich kierunków).

Konserwację produktu i wymianę lamp należy przeprowadzać wyłącznie przy wyłączonym zasilaniu. Czyszczyć wyłącznie miękkimi i suchymi ściereczkami. Zabronione jest używanie płynów i materiałów ściernych

(CZ)

Svítlidlo je určeno pouze pro použití s LED žárovkami. Maximální výkon a typ kompatibilních žárovek je uveden na obalu. Lampa není součástí dodávky. Instalaci a připojení by měla provádět pouze kvalifikovaná osoba.

Materiál produktu: Železo. Třída ochrany před úrazem elektrickým proudem: I. Třída ochrany proti prachu a vlhkosti: IP20 (ochrana proti vlhkosti není poskytována).

Údržba výrobku a výměna žárovek by měla být prováděna pouze při vypnutém napájení. Čistěte pouze měkkým a suchým hadříkem. Používání kapalin a abrazivních materiálů je zakázáno.

(SK)

Svietidlo je určené len na použitie s LED žiarovkami. Maximálny výkon a typ kompatibilných svietidiel je uvedený na obale. Svetidlo nie je súčasťou balenia. Inštaláciu a pripojenie by mala vykonávať iba kvalifikovaná osoba.

Materiál produktu: hliník. Trieda ochrany proti úrazu elektrickým prúdom: I. Trieda ochrany proti prachu a vlhkosti: IP54 (ochrana proti prachu a striekajúcej vode zo všetkých smerov). Údržba produktu a výmena lúčok by sa mala vykonávať iba pri vypnutom napájaní. Čistite iba mäkkými a suchými handričkami. Používanie kvapalín a abrazívnych materiálov je zakázané.

(SI)

Svetilka je namenjena uporabi samo z LED sijalkami. Največja moč in vrsta združljivih žarnic sta navedena na embalaži. Svetilka ni priložena. Montažo in priključitev naj izvajata samo usposobljena oseba.

Material izdelka: aluminij. Razred zaščite pred električnim udarom: I. Razred zaščite pred prahom in vlago: IP54 (zaščita pred prahom in brizgi vode iz vseh smeri).

Vzdrževanje izdelka in zamenjavo svetilk je treba izvajati samo pri izklopljenem električnem omrežju. Čistite samo z mehikimi in suhimi krpmi. Uporaba tekočin in abrazivnih materialov je prepovedana.

(HU)

A lámpatester kizárólag LED-lámpákkal való használatra készült. A kompatibilis lámpák maximális teljesítménye és típusa a csomagoláson van feltüntetve. A lámpa nem tartozék. A telepítés és a csatlakoztatást csak szakképzett személy végezheti.

Termék anyaga: Alumínium. Áramütés elleni védelmi osztály: I. Por- és nedvességvédelmi osztály: IP54 (minden irányból származó por és víz fröccsenése elleni védelem).

A termék karbantartását és a lámpák cseréjét csak kikapcsolt állapotban szabad elvégezni. Csak puha és száraz ruhával tisztítsa. Folyadékok és súrolóanyagok használata tilos.

(RO)(MD)

Corpul de iluminat este destinat utilizării numai cu lămpi LED. Puterea maximă și tipul de lămpi compatibile sunt indicate pe ambalaj. Lampa nu este inclusă. Instalarea și conectarea trebuie efectuate numai de o persoană calificată.

Materiál produs: Aluminiu. Clasa de protecție împotriva electrocutării: I. Clasa de protecție împotriva prafului și umezelii: IP54 (protecție împotriva prafului și stropilor de apă din toate direcțiile). Întreținerea produsului și înlocuirea lămpilor trebuie efectuate numai cu alimentarea oprită. Curățați numai cu cărpe moi și uscate. Utilizarea lichidelor și a materialelor abrazive este interzisă.

(BG)

Осветителното тяло е предназначено за използване само с LED лампи. Максималната мощност и типът на съвместимите лампи са посочени на опаковката. Лампата не е включена. Монтажът и свързването трябва да се извършват само от квалифицирано лице.

Материал на продукта: Алюминий. Клас на защита от токов удар: I. Клас на защита от прах и влага: IP54 (защита от прах и водни пръски от всички посоки).

Поддръжката на продукта и смяната на лампите трябва да се извършва само при изключено захранване. Почистявайте само с меки и сухи кърпи. Използването на течности и абразивни материали е забранено.

(RS)(HR)(BA)(ME)

Svetiljka je namijenjena za korištenje samo s LED svjetilkama. Maksimalna snaga i vrsta kompatibilnih žarulja navedeni su na pakiranju. Lampa nije uključena. Instalaciju i spajanje treba izvršiti samo kvalificirana osoba.

Materijal proizvoda: Aluminij. Klasa zaštite od strujnog udara: I. Klasa zaštite od prašine i vlage: IP54 (zaštita od prašine i prskanja vode iz svih smjerova).

Održavanje proizvoda i zamjenu svjetiljki treba provoditi samo s isključenim napajanjem. Čistite samo mekim i suhim krpama. Zabranjena je uporaba tekućina i abrazivnih materijala.

(AL)

Ndriçuesi është menduar për përdorim vetëm me llamba LED. Fuqia maksimale dhe lloji i llambave të përputhshme tregohen në paketim. Llamba nuk është e përfshirë. Instalimi dhe lidhja duhet të kryhen vetëm nga një person i kualifikuar.

Materiari i produktit: Alumini. Klasa e mbrojtjes nga goditja elektrike: I. Klasa e mbrojtjes nga pluhuri dhe lagështia: IP54 (mbrojtje nga pluhuri dhe spërkatjet e ujit nga të gjitha drejtimet). Mirëmbajtja e produktit dhe zhvendësimi i llambave duhet të kryhet vetëm me fije. Pastroni vetëm me lecka të buta dhe të thata. Ndalohet përdorimi i lëngjeve dhe materialeve gërryese.

(GR)

Σύμφωνα με τις διατάξεις του νόμου περί ΑΗΗΕ, απαγορεύεται η τοποθέτηση απορριμμάτων εξοπλισμού που φέρει το σύμβολο ενός σταυρωμένου κάδου μαζί με άλλα απορρίμματα. Ο χρήστης, που επιθυμεί να απαλλαγεί από ηλεκτρικό και ηλεκτρικό εξοπλισμό, υποχρεούται να τον επιστρέψει σε σημείο συλλογής απορριμμάτων. Δεν υπάρχουν επικίνδυνα εξαρτήματα στον εξοπλισμό που έχουν ιδιαίτερα αρνητικές επιπτώσεις στο περιβάλλον και την ανθρώπινη υγεία.

(DE)

Die Leuchte ist ausschließlich für die Verwendung mit LED-Leuchtmitteln vorgesehen. Die maximale Leistung und der Typ der kompatiblen Lampen sind auf der Verpackung angegeben. Die Lampe ist nicht im Lieferumfang enthalten. Installation und Anschluss sollten nur von einer

qualifizierten Person durchgeführt werden.

Produktmaterial: Aluminium. Schutzklasse gegen elektrischen Schlag: I. Schutzklasse gegen Staub und Feuchtigkeit: IP54 (Schutz gegen Staub und Spritzwasser aus allen Richtungen). Die Wartung des Produkts und der Austausch von Lampen sollten nur bei ausgeschaltetem Gerät durchgeführt werden. Nur mit weichen und trockenen Tüchern reinigen. Die Verwendung von Flüssigkeiten und abrasiven Materialien ist verboten.

(NL)

De armatuur is uitsluitend bedoeld voor gebruik met LED-lampen. Het maximale vermogen en type compatibele lampen staan aangegeven op de verpakking. De lamp is niet inbegrepen. In-stallatie en aansluiting mogen alleen worden uitgevoerd door een gekwalificeerd persoon. Productmaterial: aluminium. Beschermingsklasse tegen elektrische schokken: I. Beschermingsklasse tegen stof en vocht: IP54 (bescherming tegen stof en waterspetters uit alle richtingen).

Onderhoud van het product en vervanging van lampen mogen alleen worden uitgevoerd als de stroom is uitgeschakeld. Alleen reinigen met zachte en droge doeken. Het gebruik van vloeistof-fen en schurende materialen is verboden.

(FR)

Le luminaire est destiné à être utilisé uniquement avec des lampes LED. La puissance maximale et le type de lampes compatibles sont indiqués sur l'emballage. La lampe n'est pas incluse. L'installation et la connexion doivent être effectuées uniquement par une personne qualifiée. Matériau du produit : aluminium. Classe de protection contre les chocs électriques: I. Classe de protection contre la poussière et l'humidité: IP54 (protection contre la poussière et les projections d'eau de toutes directions). L'entretien du produit et le remplacement des lampes doivent être effectués uniquement hors tension. Nettoyer uniquement avec des chiffons doux et secs. L'utilisation de liquides et de matériaux abrasifs est interdite.

(ES)

La luminaria está prevista para su uso únicamente con lámparas LED. La potencia máxima y el tipo de lámparas compatibles están indicados en el embalaje. La lámpara no está incluida. La instalación y conexión solo debe realizarla una persona calificada. Material del producto: Aluminio. Clase de protección contra descarga eléctrica: I. Clase de protección contra polvo y humedad: IP54 (protección contra polvo y salpicaduras de agua desde todas direcciones). El mantenimiento del producto y la sustitución de lámparas sólo deben realizarse con el suministro eléctrico apagado. Limpiar únicamente con paños suaves y secos. Está prohibido el uso de líquidos y materiales abrasivos.

(IT)

L'apparecchio è destinato esclusivamente all'uso con lampade a LED. Sulla confezione sono indicate la potenza massima e la tipologia delle lampade compatibili. La lampada non è inclusa. L'installazione e il collegamento devono essere eseguiti solo da una persona qualificata. Materiale del prodotto: alluminio. Classe di protezione contro le scosse elettriche: I. Classe di protezione contro polvere e umidità: IP54 (protezione contro polvere e schizzi d'acqua da tutte le direzioni). La manutenzione del prodotto e la sostituzione delle lampade devono essere eseguite solo con l'alimentazione spenta. Pulire solo con panni morbidi e asciutti. È vietato l'uso di liquidi e materiali abrasivi.

(LT)

Šviestuvas skirtas naudoti tik su LED lempomis. Didžiausia suderinamų lempų galia ir tipas nurodytas ant pakuotės. Lempa neįeina. Montuoti ir prijungti gali tik kvalifikuotas asmuo. Gaminio medžiaga: aliuminis. Apsaugos nuo elektros smūgio klasė: I. Apsaugos nuo dulkių ir drėgmės klasė: IP54 (apsauga nuo dulkių ir vandens pusių iš visų pusių). Gaminio techninė priežiūra ir lempų keitimas turėtų būti atliekami tik išjungus maitinimą. Valykite tik minkštu ir sausu skudurėliu. Draudžiama naudoti skysčius ir abrazyvines medžiagas.

(LV)

Gaismeklis paredzēts lietošanai tikai ar LED lāmpām. Maksimālā jauda un saderīgo lampu veids ir norādīts uz iepakojuma. Lampa komplektā nav iekļauta. Uzstādīšanu un pievienošanu drīkst veikt tikai kvalificēta persona. Produkta materiāls: Alumīnijs. Aizsardzības klase pret elektrošoku: I. Aizsardzības klase pret putekļiem un mitrumu: IP54 (aizsardzība pret putekļiem un ūdens šakātām no visiem virzie-

niem). Izstrādājuma apkopi un lampu nomaiņu drīkst veikt tikai ar izslēgtu strāvu. Trieti tikai ar mikstu un sausu drānu. Šķidrumu un abrazīvu materiālu izmantošana ir aizliegta.

(EE)

Valgusti on mõeldud kasutamiseks ainult LED-lampidega. Maksimaalne võimsus ja ühilduvate lampide tüüp on märgitud pakendile. Lamp ei kuulu komplekti. Paigaldamist ja ühendamist tohib teha ainult kvalifitseeritud isik. Toote materjal: Aluminium. Kaitseklass elektrilöögi eest: I. Tolmu- ja niiskuskaitseklass: IP54 (kaitse igast suunast tolmu ja veepritsmete eest). Toodeet tohib hooldada ja lampe vahetada ainult siis, kui toide on välja lüüitatud. Puhastage ainult pehme ja kuiva lapiga. Vedelike ja abrasiivsete materjalide kasutamine on keelatud.

WARRANTY CARD <p>ГАРАНТИЙНИЙ ТАЛОН</p>	INDEX <p>Артикул</p>
--	----------------------

--	--

--	--

--	--

--	--

--	--

--	--

--	--

--	--

STORAGE

Store at a temperature from -25°C to +50°C, in a dry room and without exposure to direct sunlight.

--	--

--	--

WARRANTY

During the warranty period, a faulty product can be exchanged or returned with prove of purchase and all components and accessories preserved. The warranty does not apply to the product if:

- Product has signs of mechanical damage;
- The conductors have a signs of short circuit;
- The packaging is missing, or its condition does not allow safe transportation of the luminaire;
- The product is damaged due to force majeure.

--	--

--	--

(EN) The product complies with the technical regulations of Ukraine. **(UA)** Виріб відповідає технічним регламентам України. **(PL)** Produkt jest zgodny z przepisami technicznymi Ukrainy. **(CZ)** Výrobek odpovídá technickým předpisům Ukrajiny. **(SK)** Výrobok je v súlade s technickými predpismi Ukrajiny. (S) Izdelek je v skladu s tehničnimi predpisi Ukrajine. **(HU)** A termék megfelel Ukrajna műszaki előírásainak. **(RO)(MD)** Produsul respectă reglementările tehnice ale Ucrainei. **(BG)** Продуктът отговаря на техническите разпоредби на Украйна. **(RS)(HR)(BA)(ME)** Proizvod je u skladu s tehničkim propisima Ukrajine. **(AL)** Produkti përputhet me rreguloret teknike të Ukrainës. **(GR)** Το προϊόν συμμορφώνεται με τους τεχνικούς κανονισμούς της Ουκρανίας. **(DE)** Das Produkt entspricht den technischen Vorschriften der Ukraine. **(NL)** Het product voldoet aan de technische voorschriften van Oekraïne. **(FR)** Le produit est conforme aux réglementations techniques de l'Ukraine. **(ES)** El producto cumple con los reglamentos técnicos de Ucrania. **(IT)** Il prodotto è conforme alle normative tecniche dell'Ucraina. **(LT)** Gaminys atitinka Ukrainos techninius reglamentus. **(LV)** Produkts atbilst Ukrainas tehniskajiem noteikumiem. **(EE)** Toode vastab Ukraina tehnilistele eeskirjadele.

(EN) The product meets the requirements of EU directives. **(UA)** Виріб відповідає вимогам директив ЄС. **(PL)** Produkt spełnia wymagania dyrektyw UE. **(CZ)** Výrobek splňuje požadavky směrnic EU. **(SK)** Výrobok spĺňa požiadavky smerníc EÚ. **(SI)** Izdelek izpolnjuje zahteve EU direktiv. **(HU)** A termék megfelel az EU direktívák követelményeinek. **(RO)(MD)** Produsul îndeplinește cerințele directivelor UE. **(BG)** Продуктът отговаря на изискванията на директивите на ЕС. **(RS)(HR)(BA)(ME)** Proizvod udovoljava zahtjevima EU direktiva. **(AL)** Produkti plotëson kërkesat e direktivave të BE-së. **(GR)** Το προϊόν πληροί τις απαιτήσεις των οδηγιών της ΕΕ. **(DE)** Das Produkt entspricht den Anforderungen der EU-Richtlinien. **(NL)** Het product voldoet aan de eisen van de EU-richtlijnen. **(FR)** Le produit satisfait aux exigences des directives européennes. **(ES)** El producto cumple con los requisitos de las directivas de la UE. **(IT)** Il prodotto soddisfa i requisiti delle direttive UE. **(LT)** Gaminys atitinka ES direktyvų reikalavimus. **(LV)** Produkts atbilst ES direktīvu prasībām. **(EE)** Toode vastab EL direktiivide nõuetele.

--	--

--	--

--	--

--	--

--	--

--	--

--	--

--	--

--	--

--	--

--	--

--	--

--	--

<p>Виробник: ПП «Аллегро-опт».</p> <p>Адреса: вул. Героїв Маріуполя, 106-Ж, м. Кропивницький, Україна, 25004.</p> <p>Тел./Факс: +38(050) 567-57-57</p> <p>Вироблено на виробничих потужностях: Панхуо Роуд, Панхуо Стріт, Іньчжоу Дістрікт, Нінбо, Чжецзян, Китай.</p> <p>Щодо прийняття претензій звертатися до Виробника.</p> <p>Дата виготовлення і номер партії зазначені на виробі та на упаковці.</p> <p>www.videx.ua</p> <p>Importer: Allegro Opt Sp. z o.o., ul. Mierzeja Wiślana 11, 30-732 Krakow, Polska. Wyprodukowano w Chinach.</p> <p>www.videx.com.pl</p>	
---	--

Producer/Producent: Allegro-opt PE, 106-ZH Heroiv Mariupolia, Kropyvnytskyi, 25004, Ukraine.